

Розетка фаркопа

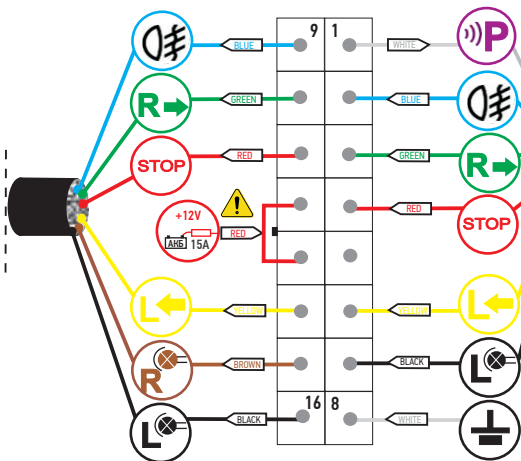

*см. схема №1

ЛЕВЫЙ ПРАВЫЙ

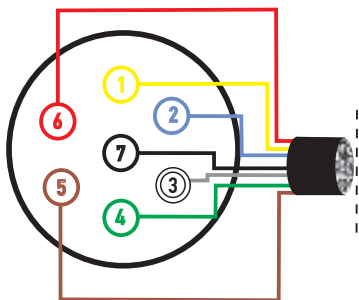
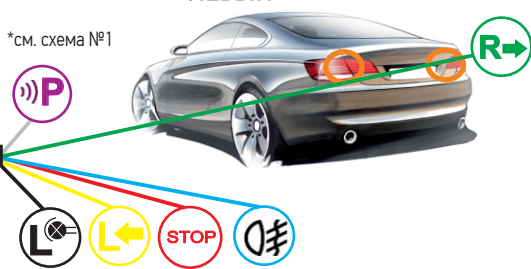

*Лампы с двойной функцией



* Схема №1 подключения датчиков парковки

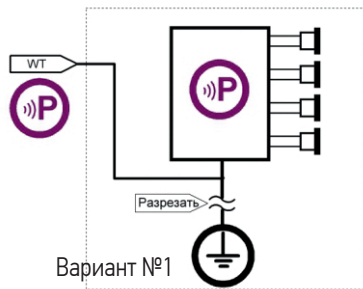

Вариант №1

- Подключение в разрыв минусового провода блока парктроника.

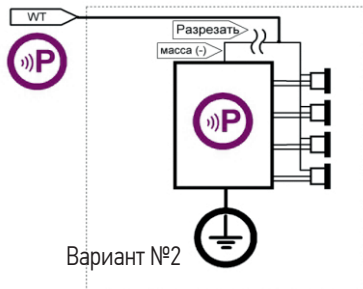

Вариант №2

- Подключение в разрыв минусового провода датчиков парктроника.

Принцип работы режима тестирования фар прицепа

Тестирование ламп прицепа после подключения (при подачи питания на блок).

Через 9 секунд после подачи питания на блок, происходит тестирование ламп (каждая лампа загорается на 2 секунды).



Данная опция позволит:

- отследить корректность работы ламп прицепа;
- отследить корректность подключения;
- облегчит установку (сократит время проверки).